

→ BIZERBA | ECONOMIC

EC 200 F

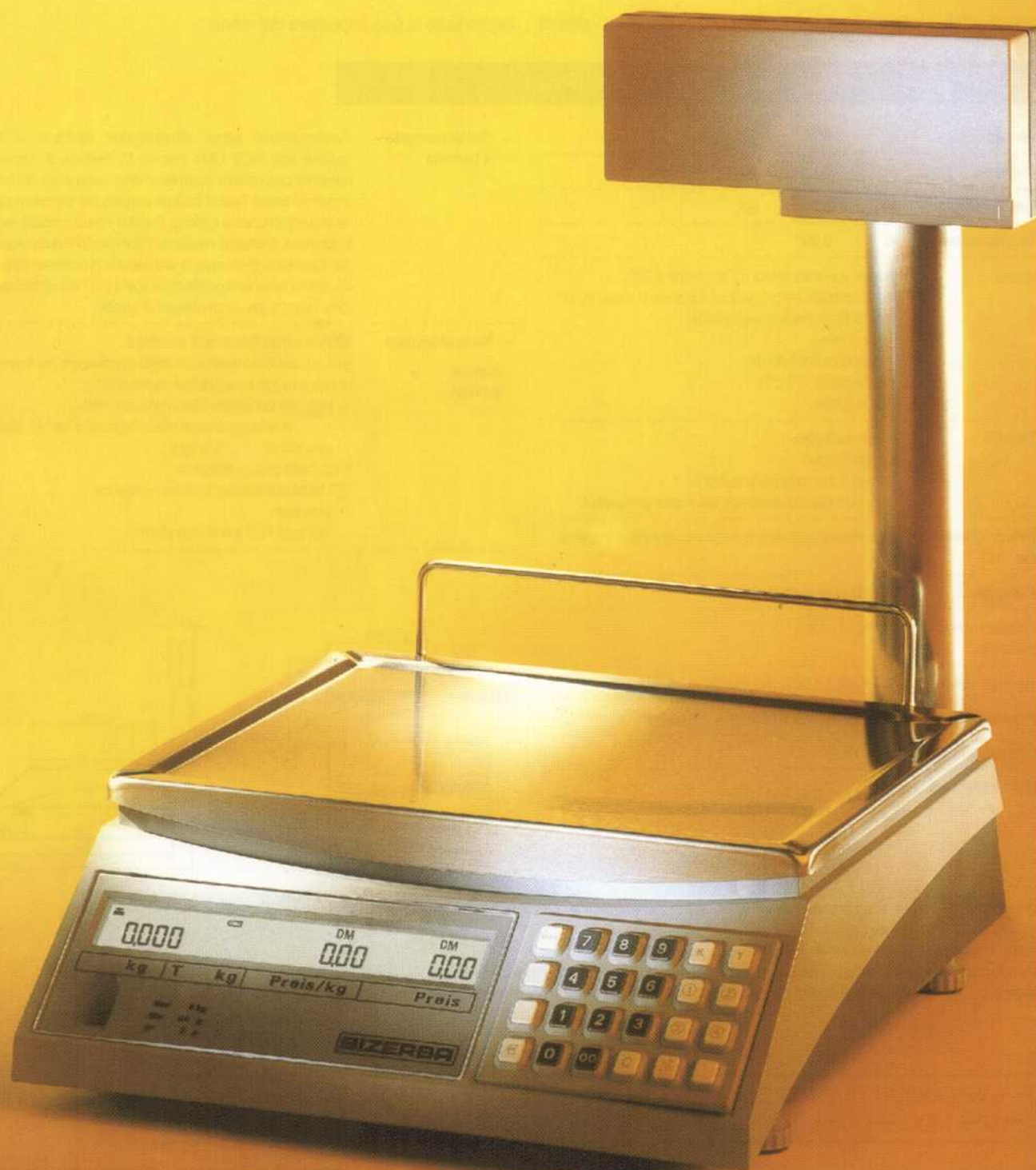

** BILANCIA ELETTRONICA PER NEGOZIO PREDISPOSTA PER ALLACCIAMENTO ALLA RETE O FUNZIONAMENTO A BATTERIA, CON TASTO EURO.



BIZERBA, RISPOSTE CHE HANNO PESO

→ È PICCOLA E OFFRE GRANDI PRESTAZIONI. COS'È?

La bilancia elettronica con funzione di calcolo prezzi, in versione compatta a leggio, consente un impiego universale su veicoli per esercizi ambulanti, banchi di vendita, cucine e mense. Il visore LCD retroilluminato, pratico e ben dimensionato, garantisce la facile lettura anche in condizioni di scarsa illuminazione o in caso di sole riflesso. I tasti di memoria PLU/ per tara consentono di memorizzare fino a 99 prezzi unitari - espressi in base al peso o al n. pezzi - e valori di

tara, offrendo così un'eccezionale sicurezza di impiego. Grazie alle batterie NiCd incorporate, la EC 200 F ha un'autonomia di funzionamento fino a 80 ore⁴⁾, pertanto si presta perfettamente per un impiego svincolato dal luogo. Durante il collegamento alla rete elettrica, le batterie si caricano automaticamente. Con un semplice tasto è possibile visualizzare di seguito i prezzi unitari o totali sia in lire che in Euro⁵⁾. Il tasso di conversione valuta locale/Euro si può impostare dal menu.

DATI TECNICI PRINCIPALI

→ Portata	12	30 ²⁾	(kg)
→ Divisione	2	5	(g)
→ Pesata minima	40	200	(g)
→ Tara massima	-6	9,995	
→ Visore	display a cristalli liquidi a 7 segmenti (LCD), retroilluminato, bifrontale (con funzione di stand by in caso di funzionamento a batteria) Peso: 5 cifre Prezzo unitario: 6/8 cifre Prezzo totale: 7/9 cifre Tara: 4/0 cifre		
→ Tastiera	Senza addizione con addizione ¹⁾ 24 tasti a seconda della versione tastiera in rilievo (a seconda del paese di impiego)		
→ Dati programmabili per PLU	Prezzi unitari (espressi in funzione del peso o n. pezzi) /tara		
→ Memoria	99 PLU / memoria tara		
→ Temperatura di esercizio	da -10° a +40°C		
→ Tensione di rete	230 V (+6 / -10%), 120 V (+10% / +15%)		
→ Potenza assorbita	a 230 V max 30mA ³⁾ / a 120 V max 60mA		
→ Frequenza	50/60 Hz		
→ Dimensioni (mm)			

→ Funzionamento a batteria	Funzionamento senza alimentazione mediante n. 6 batterie tipo NiCd UM1 (misura D). Periodo di funzionamento con batterie completamente cariche: ca. 80 ore (controllo peso). I valori indicati valgono per batterie nuove e completamente cariche. Batterie non comprese nella fornitura. Caricabili mediante l'alimentatore della bilancia. Possibilità di impiego di una batteria di ricambio esterna, anche essa collegabile dalla spina per l'alimentazione della bilancia (es. accendisigari di veicoli).
→ Varianti tastiera	Bilance senza funzione di addizione 0-9: tastierino numerico con tasto doppio zero per inserire rapidamente prezzi unitari espressi in kg. C: tasto per cancellare dati inseriti scorretti K: tasto per richiamare valori costanti (prezzi unitari e/o tara) T: tasto per impostare la tara Mod: tasto programmazione Ⓞ: tasto abilitazione tastierino numerico E: tasto Euro ①-④: tasti PLU a richiamo diretto

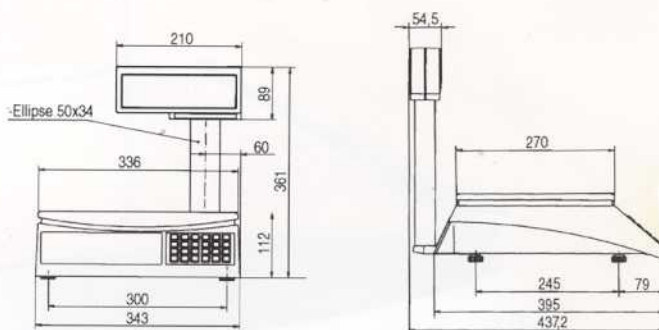

¹⁾ Il tipo di versione fornita in un paese dipende dalle disposizioni vigenti in quel paese in materia di taratura

²⁾ Opzione: portata 30 kg / due divisioni

³⁾ Potenza massima assorbita durante il caricamento delle batterie

⁴⁾ Il buon funzionamento dipende dal periodo di utilizzo e dallo stato di carica delle batterie

⁵⁾ Passaggio definitivo all'EURO a partire dall'anno 2002 mediante impostazione dal menu di programmazione.

****EC 200 F - LA BILANCIA COMPATTA CON FUNZIONE DI CALCOLO PREZZI E MEMORIA PREZZI E TARA, IDEALE PER UNA MOLTEPLICITÀ DI IMPIEGHI.**



BIZERBA
→ BIZERBA. RISPOSTE PONDERATE

BIZERBA S.p.A. - Via G. Agnesi, 172 - 20033 Desio (MI) - Tel. 0362 614.1 - Fax 0362 614.301 - Internet <http://www.bizerba.it> - e-mail: info@bizerba.it

Filiale per: Lombardia - Tel. 0362 614222 - Fax 0362 614522 - Liguria - Piemonte - Valle d'Aosta - Tel. 011 2262965 - Fax 011 2262958 - Triveneto - Tel. 049 632717 - Fax 049 631188

Toscana - Lazio - Umbria - Tel. 055 30274.1 - Fax 055 30274.31 - Campania - Molise - Tel. 081 5228486 - Fax 081 5228533

Basilicata - Calabria - Puglia - Tel. centralino 0831 5207.1 - Fax 0831 5207.31 - Emilia - Romagna - Marche - Tel. 051 6014445 - Fax 051 6014445 - Isole - Tel. 079 299285 - Fax 079 3763308

Centro Assistenza Tecnica per: Marche - Via Albertini, 1 - 60100 Ancona (An) - Tel. 071 2868115 - Fax 071 2868115